

Tallinna Tehnikaülikool
Mehaanikainstituut
Rakendusmehaanika õppetool

Andrus Salupere

Elastsusõpetus

Loengukonspekt

Tallinn 2006

1

Eessõna

Käesolev loengukonspekt on mõeldud kasutamiseks Tallinna Tehnikaülikooli ehitusteaduskonna üliõpilastel elastsusõpetuse (EMD0020) kursuse õppimisel. Õppeaine laiendatud programm, «Elastsusõpetus, EMD0020 programm» (vt. <http://cens.ioc.ee/~salupere/loko.html>), kujutab endast antud loengukonspekti lahutamatu lisa. Seal on esitatud õppeaine eesmärgid, maht, eeldused ja soovitatav kirjandus ning kirjeldatud antud aine õppimisel kehtivat töökorraldust.

Märkused:

1. Loengukonspekt valmib käesoleva semestri jooksul ning on (pidevalt uuenevana) väljas internetis minu koduleheküljel <http://cens.ioc.ee/~salupere>.
 2. Loengukonspekt pole mõeldud kasutamiseks iseseisva õpikuna. Seetõttu on õpitavast
-

ainest tervikliku ülevaate saamiseks loengute külastamine ja vajalikus ulatuses konspekterimine hädavajalik.

3. Teksti paremas servas olevad märgid (\surd , \bullet , \star jne.) tähistavad kohti, kus loengus esitatakse olulisi selgitavaid märkusi.
4. Loengukonspekti pisut ebaharilik väljanägemine (kaks A5 lehekülge on paigutatud ühele A4 lehele) on tingitud praktilistest kaalutlustest. Loengutel näidatakse materjali A5 lehekülgede kaupa.
5. Vabandan juba ette tekstis esineda võivate trükivigade pärast. Vastavasisulised märkused on teretulnud nii loengutes kui e-kirjade kujul aadressil `salupere@ioc.ee`.

Andrus Salupere

Peatükk 1

Sissejuhatus

1.1 Elastsusõpetus

Katsed on näidanud, välismõjude (pindkoormused, massjõud, soojendamine, jahutamine) toimel võivad tahked kehad deformeeruda. Kui deformatsioonid ei ületa teatud piiri, siis välismõjude kõrvaldamisel keha taastab oma esialgse kuju. Sellist tahke keha omadust nimetatakse *elastsuseks*.

Elastsusteooria ehk elastsusõpetus uurib elastsete kehade deformatsioone ja liikumist. Sõltuvalt välismõjude kõrvaldamise kiirusest võivad siin kaasneda teatud võnkumised. Kui deformatsioonid aga ületavad teatava piiri, siis keha algne kuju ei taastu täielikult — osa deformatsioone säilib. Neid jäävaid deformatsioone nimetatakse *plastseteks deformatsioonideks*.

Elastsusteooria ülesandeks on määrata ja hinnata

- geomeetrilisi suurusid, mis iseloomustavad keha deformatsiooni: läbipainded, siirded jne.;
- sisejõude ja pingeid, mis ilmnevad deformatsiooniprotsessis.

Selleks rakendatakse matemaatilisi meetodeid (matemaatiline analüüs, diferentsiaalvõrrandite teooria jne.).

Elastsusteooria põhineb pideva keskkonna mehaanikal¹. Seega on vaja sisse tuua või määrata:

- Pideva keskkonna mõiste.
- Sisejõudude ja deformatsioonide vahelised seosed ehk olekuvõrrandid (viimased määratakse eksperimentidest).
- Geomeetrilised suurused, mis kirjeldavad keha deformatsioone.
- Sisejõud ja nende seos välismõjudega.

Käesoleva kursuse raames käsitletakse lineaarset elastsusteooriat.

¹Pideva keskkonna mehaanika uurib tahkiste (deformeeruvate tahkete kehade), gaaside ja vedelike liikumist välismõjude toimel.

1.2 Mehaanika harud

Mehaanika on teadus, mis uurib tahkete kehade, vedelike ja gaaside liikumist, selle liikumise põhjusi ja tagajärgi.

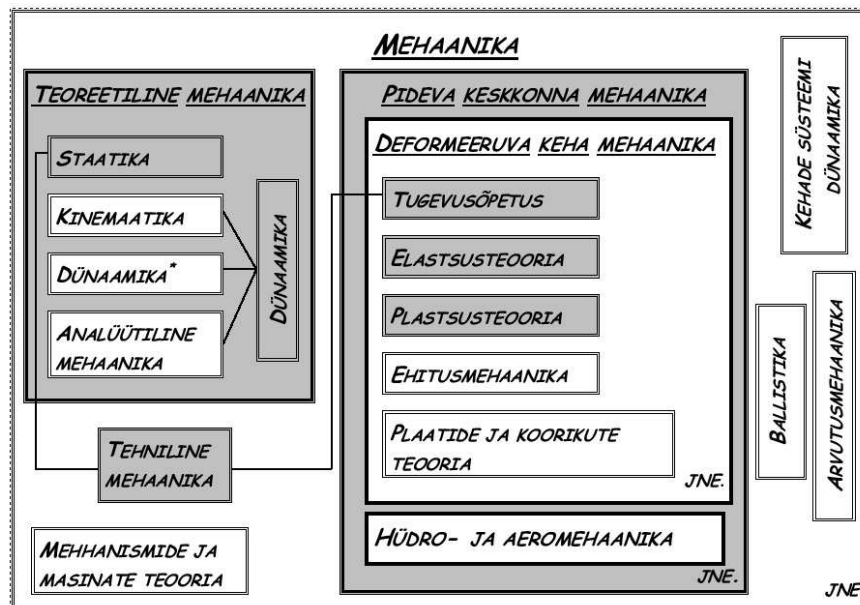

Joonis 1.1: Mehaanika harud

1.2.1 Jäiga keha mehaanika

Teoreetiline mehaanika ehk absoluutselt jäiga keha mehaanika uurib absoluutselt jäikade kehade liikumist ja paigalseisu neile rakendatud jõudude toimel.

Absoluutselt jäiga keha mistahes kahe punkti vaheline kaugus on konstantne. Laias laastus võib teoreetilise mehaanika jagada *staatikaks*, *kinemaatikaks* ja *dünaamikaks*.

- *Staatika* uurib:
 1. kehade tasakaalu (täpsemalt öeldes kehadele rakendatud jõusüsteemide tasakaalu) ja
 2. jõusüsteemide lihtsustamist ehk taandamist.
- *Kinemaatika* uurib liikumise geomeetrilisi seaduspärasusi.
- *Klassikaline dünaamika* uurib punktmasside ja jäikade kehade liikumist neile mõjuvate jõudude toimel.

Liikumisena ehk mehaanikalise liikumisena mõistetakse vaadeldava keha asendi muutust teiste kehade suhtes. Selleks valitakse tavaliselt üks keha, mille suhtes uuritakse liikumist ja seotakse sellega jäigalt koordinaatsüsteem. Tulemust nimetatakse *taustsüsteemiks*.

Punktmassiks nimetatakse materiaalselt keha, mille mõõtmeid tema liikumise uurimisel ei arvestata.

Aeg loetakse universaalseks, st., ühtviisi kulgevaks kõigis taustsüsteemides.

1.2.2 Pideva keskkonna mehaanika

Pideva keskkonna mehaanika (PKM) uurib tahkiste (deformeeruvate tahkete kehade), gaaside ja vedelike liikumist välismõjude toimel.

Palju harusid

- tahkise (deformeeruva keha) mehaanika
 - tugevusõpetus
 - elastsusteooria
 - plastsusteooria
 - jne.
- hüdro- ja aeromehaanika
 - hüdrostaatika
 - hüdrodünaamika
 - jne.

1.2.3 Tehniline mehaanika

Tehniline mehaanika = staatika + tugevusõpetus.

Tugevusõpetus on mehaanika haru, mis uurib konstruktsioonielementide piisava tugevuse, jäikuse ja stabiilsuse saavutamist võimalikult ökonoomsel moel.

1.3 Ülevaade tehnilise mehaanika põhimõistetest, hüpoteesidest ja võrranditest

Täpsema ülevaate saamiseks on soovitatav lugeda professor Aleksander Klausoni loengukonspekte.

1.3.1 Staatika

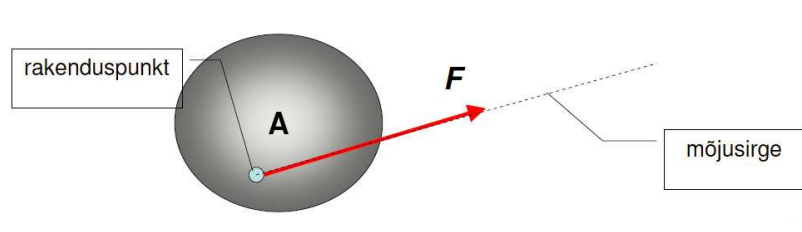

Joonis 1.2: Jõud ja jõu mõjusirge
(Joonis on pärit prof. A. Klausoni *Tehnilise mehaanika* loengukonspektist.)

Jõud on keha vastastikuse mõju mõõt. *Jõud on vektoriaalne suurus*. Jäiga keha mehaanikas (k.a. staatikas) on *jõud libisev vektor*. Teisisõnu, jäiga keha mehaanikas võib lugeda jõudu rakendatuks oma mõjusirge mistahes punkti.

Jõusüsteem on kehale mõjuvate jõudude kogum.

Jõu projektsioon on skalaar: kui \mathbf{i} on x telje suunaline ühikvektor, siis projektsioon $F_x = \mathbf{F} \cdot \mathbf{i} = F \cos \alpha$.

Jõu komponent on vektor: $\mathbf{F}_x = F_x \mathbf{i}$.

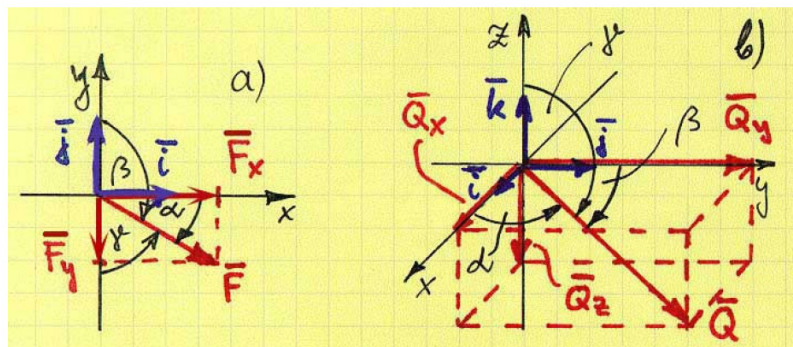

Joonis 1.3: Jõu projektsioonid ja jõu komponendid.

Vabaks kehaks nimetatakse keha, mille liikumist ei piira mitte ükski tingimus. Vaba keha saab antud asendist üle viia mistahes uude asendisse.

Side on keha liikumist kitsendav tingimus. Tavaliselt moodustab sideme mingi teine keha.

Sidemereaktsioon ehk reaktsioonjõud on jõud, millega sidet moodustav keha mõjub vaadeldavale kehale.

Inseneriülesannete puhul nimetatakse sidemeid tihti ka *tugedeks* ja vastavaid reaktsioonjõudusid *toereaktsioonideks*.

Sidemetest vabastatavuse printsiip: Iga seotud keha võib vaadelda vaba kehana kui asendada sidemed sidemereaktsioonidega.

Sidemete tüübid: sile pind, kare pind, liikumatu liigend(tugi), liikuv liigend(tugi), kerge varras, painduv ühendus jne.

Jõu momendiks punkti suhtes nimetatakse vektorit, mis võrdub jõu rakenduspunkti A kohavektori \mathbf{r} ja jõuvektori \mathbf{F} vektorkorrutisega.

$$\mathbf{M}_O = \mathbf{r} \times \mathbf{F}, \quad M_O \equiv |\mathbf{M}_O| = Fr \sin \vartheta = Fd. \quad (1.1)$$

Jõu moment iseloomustab jõu pööravat toimet.

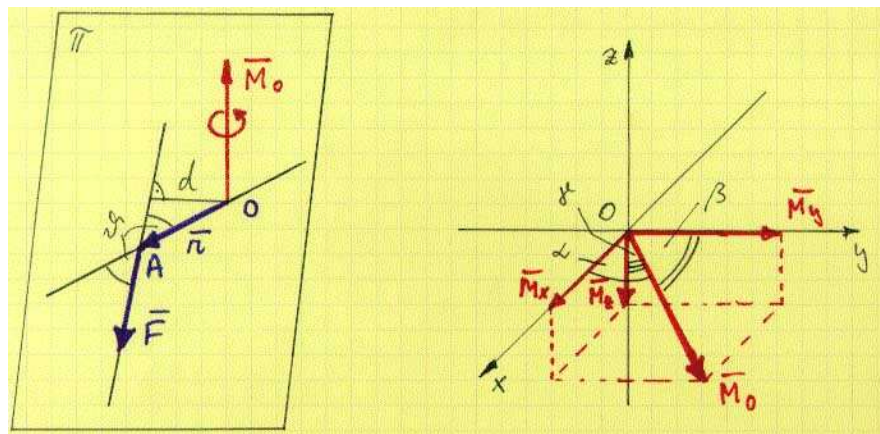

Joonis 1.4: Jõu moment punkti suhtes.

Momentvektori \mathbf{M}_O suurus (ehk moodul) ja suund sõltub punkti O valikust kuid ei sõltu punkti A valikust jõu mõjusirgel.

Momentvektori \mathbf{M}_O mõjusirge määrab telje, mille ümber jõud \mathbf{F} püüab tekitada pöörlemist.

Pöörde suund määratakse *kruvireeglga* — kui (parema käe) kruvi teljesihilise liikumise suund ühtib momentvektori suunaga, siis keha pöörlemise suund ühtib kruvi pöörlemise suunaga. Ja vastupidi, kui kruvi pöörata keha pöörlemise suunas, siis tema teljesihilise liikumise suund ühtib momentvektori suunaga.

Jõu moment telje suhtes võrdub selle telje mistahes punkti suhtes leitud momentvektori projektsiooniga vaadeldaval teljel.

- See on üldlevinud määratlus ja selle põhjal on tegu skalaariga. Tegelikult võib ka jõu momenti telje suhtes käsitleda vektorina.
- Praktikas leitakse moment valemist $M = \pm Fd$, s.t. jõud korda jõu õlg, ning märk määratakse kruvireeglga. ✓

Jõupaari moodustavad kaks võrdvastupidist jõudu \mathbf{F} ja $-\mathbf{F}$ millel on erinev mõjusirge.

Jõupaari moment võrdub ühe jõupaari moodustava jõu momendiga teise rakenduspunkti suhtes. Jõupaari moment on *vabavektor*.

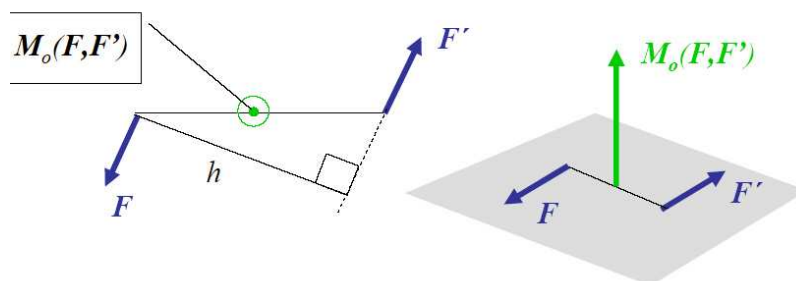

Jõupaari moment on *vabavektor*, mille moodul $M=Fh$, kus h on jõupaari õlg.

Joonis 1.5: Jõupaar ja jõupaari moment
(Joonis on pärit prof. A. Klausoni *Tehnilise mehaanika* loengukonseptist.)

Lemma jõu paraleellükkest. Jäiga keha mistahes punktis A rakendatud jõu võib paralleelselt tema mõjusirgega üle kanda uude rakenduspunkti B kui lisada punktis A rakendatud jõu moment punkti B suhtes.

Staatika põhiteoreem (Poinsot' teoreem): Iga jäigale kehale rakendatud jõusüsteemi saab asendada taandamistsentrisse rakendatud jõusüsteemi peavektoriga ja jõusüsteemi peamomendiga taandamistsentri suhtes.

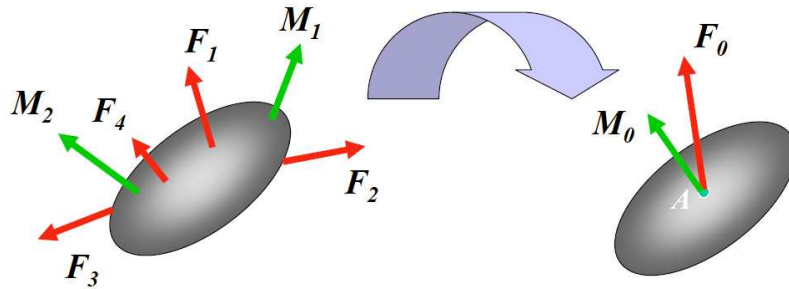

Joonis 1.6: Jõusüsteemi peavektor ja peamoment.
(Joonis on pärit prof. A. Klausoni *Tehnilise mehaanika* loengukonspektist.)

Jõusüsteemi peavektor: $\mathbf{F}_O = \sum_{i=1}^n \mathbf{F}_i$

Jõusüsteemi peamoment: $\mathbf{M}_O = \sum_{i=1}^n \mathbf{M}_O(\mathbf{F}_i)$, kus punkti O nimetatakse *taandamistsentriks*. (Joonisel on kahjuks O asemel A .)

Jõusüsteem on tasakaalus parajasti siis kui peavektor \mathbf{F}_O ja mingi punkti O suhtes leitud peamoment \mathbf{M}_O on võrdsed nulliga:

$$\mathbf{F}_O = \sum_i \mathbf{F}_i = 0, \quad \mathbf{M}_O = \sum_i \mathbf{M}_O(\mathbf{F}_i) = 0. \quad (1.2)$$

Skalaarsed tasakaalu tingimused:

$$\begin{cases} \sum_i F_{ix} = 0, & \sum_i F_{iy} = 0, & \sum_i F_{iz} = 0, \\ \sum_i M_x(\mathbf{F}_i) = 0, & \sum_i M_y(\mathbf{F}_i) = 0, & \sum_i M_z(\mathbf{F}_i) = 0. \end{cases} \quad (1.3)$$

Tasapinnaline jõusüsteem

$$\sum_i F_{ix} = 0, \quad \sum_i F_{iy} = 0, \quad \sum_i M_{Oz}(\mathbf{F}_i) = 0. \quad (1.4)$$

Alternatiivsed võrrandid

$$\sum_i F_{ix} = 0, \quad \sum_i M_{Az}(\mathbf{F}_i) = 0, \quad \sum_i M_{Bz}(\mathbf{F}_i) = 0 \quad (1.5)$$

või

$$\sum_i F_{iy} = 0, \quad \sum_i M_{Az}(\mathbf{F}_i) = 0, \quad \sum_i M_{Bz}(\mathbf{F}_i) = 0 \quad (1.6)$$

või

$$\sum_i M_{Az}(\mathbf{F}_i) = 0, \quad \sum_i M_{Bz}(\mathbf{F}_i) = 0, \quad \sum_i M_{Cz}(\mathbf{F}_i) = 0, \quad (1.7)$$

kus punktid A, B ja C ei asetse samal sirgel.

Staatiliselt määratud ja staatiliselt määramata ülesanded:

Kui on võimalik koostada nii sama palju tasakaaluvõrrandeid kui palju on tundmatuid toereaktsioone, siis on tegu *staatiliselt määratud ülesandega*. Vastupidisel juhul on tegu *staatiliselt määramata ülesandega*.

Mitmetes õpikutes kasutatakse antud kontekstis ka termineid *staatikaga määratud ülesanded* ja *staatikaga määramata ülesanded*.

Raskuskese

$$\mathbf{r}_C = \frac{\int_V \mathbf{r} dV}{V}. \quad (1.8)$$

Skalaarkujul

$$x_C = \frac{\int_V x dV}{V}, \quad y_C = \frac{\int_V y dV}{V}, \quad z_C = \frac{\int_V z dV}{V}. \quad (1.9)$$

Masskese: sarnased valemid, kuid $V \rightarrow m$

Pinnakese: sarnased valemid, kuid $V \rightarrow A$

Pinnamomendid.

$n + m$ astme pinnamoment

$$\int_A x^m y^n dA \quad (1.10)$$

Nullastme pinnamoment — pindala:

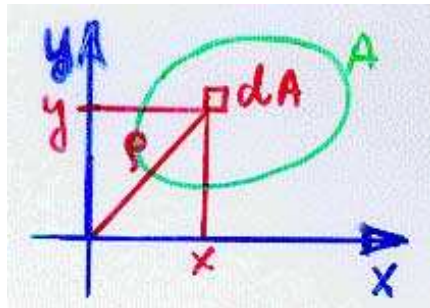

Joonis 1.7: Tasapinnalise kujundi pinnamomendid.

$$A = \int_A dA. \quad (1.11)$$

Esimese astme pinnamomendid — staatilised momendid:

$$S_x = \int_A y dA \quad S_y = \int_A x dA. \quad (1.12)$$

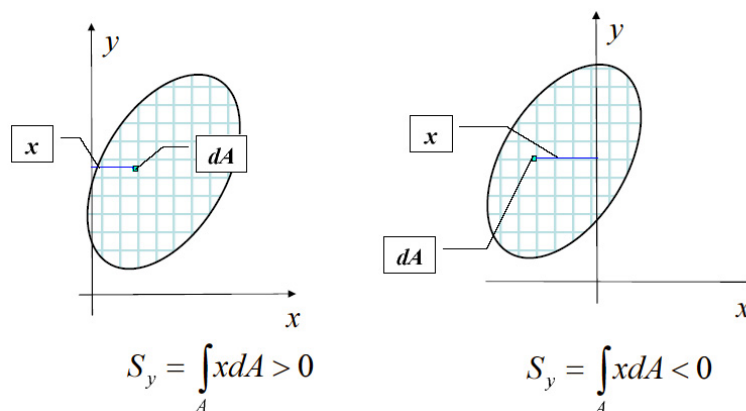

Joonis 1.8: Staatiline moment.

(Joonis on pärit prof. A. Klausoni *Tehnilise mehaanika* loengukonspektist.)

Teise astme pinnamomendid — inertsimomendid momendid:

telginertsimomendid

$$I_x = \int_A y^2 dA, \quad I_y = \int_A x^2 dA; \quad (1.13)$$

polaarinertsimoment

$$I_\rho = \int_A \rho^2 dA; \quad (1.14)$$

tsentrifugaalinertsimoment

$$I_{xy} = \int_A xy dA. \quad (1.15)$$

Ristlõike keskteljed ja peateljed. Peainertsimomendid. Peatasandid.

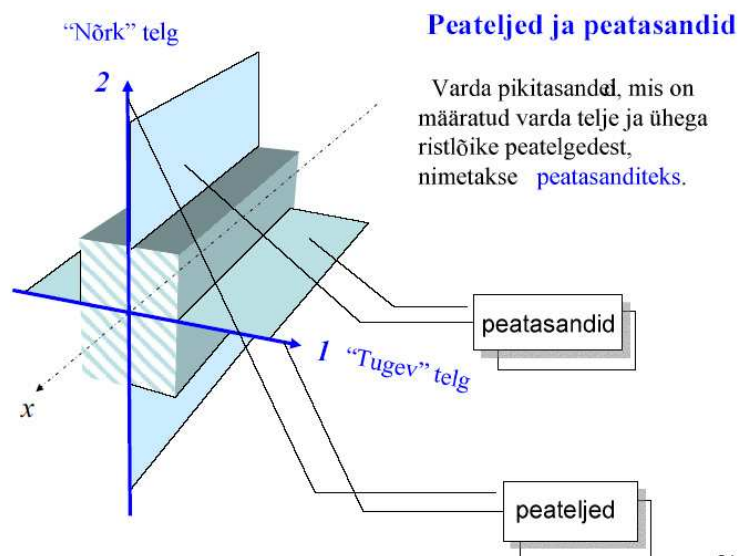

21

Joonis 1.9: Ristlõige.

(Joonis on pärit prof. A. Klausoni *Tehnilise mehaanika* loengukonseptist.)

1.3.2 Tugevusõpetus

Sisejõud: pikijõud, väändmoment, põikjõud, paindemoment.

Pikijõud varda ristlõikes tekib siis, kui ühel pool lõiget rakendatud välisjõududel on varda telje sihilisi komponente.

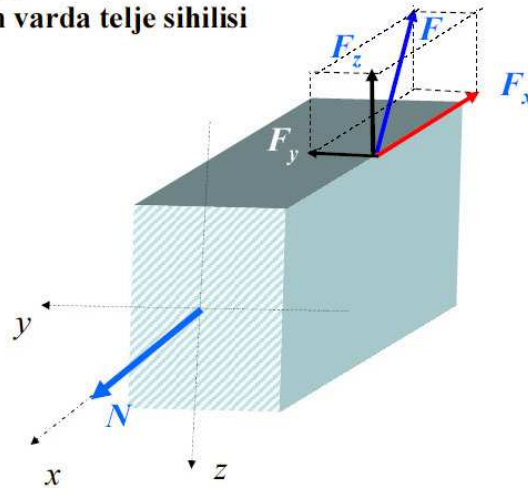

Joonis 1.10: Pikijõud

(Joonis on pärit prof. A. Klausoni *Tehnilise mehaanika* loengukonseptist.)

Väändmoment T varda ristlõikes tekib siis, kui mõnel ühel pool lõiget rakendatud välisjõul on varda x -telje suhtes õlg.

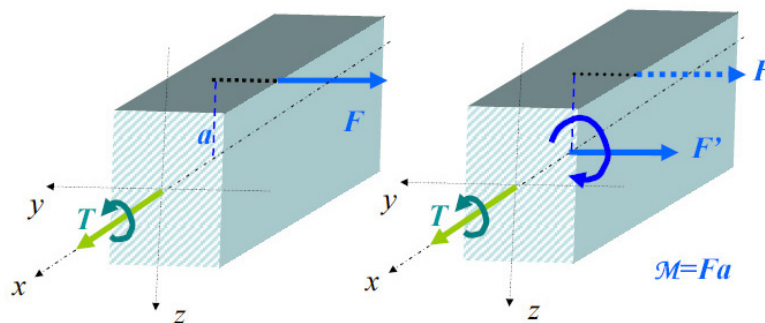

Taandades välisjõu F varda x -teljele saame välisjõu F' ja pöördemomendi \mathcal{M} .

15

Joonis 1.11: Väändmoment

(Joonis on pärit prof. A. Klausoni *Tehnilise mehaanika* loengukonseptist.)

Vaatleme vardale ühes peatasandis (näiteks xz -tasandis) rakendatud koormust, mis koosneb teljega risti suunatud jõududest ja jõupaaridest.

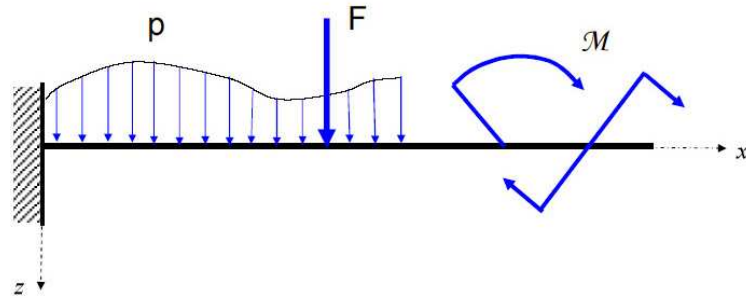

Joonis 1.12: Põikjõud ja paindemoment
(Joonis on pärit prof. A. Klausoni *Tehnilise mehaanika* loengukonseptist.)

Varda sisejõu märgireglid (sisejõudude positiivsed suunad).

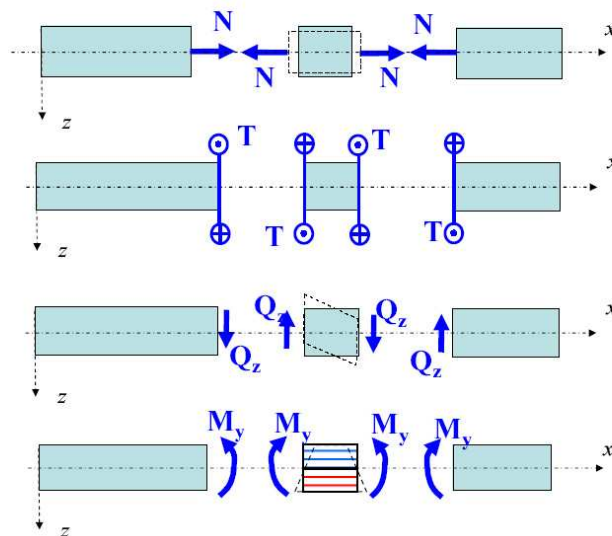

2

Joonis 1.13: Sisejõudude märgireglid.
(Joonis on pärit prof. A. Klausoni *Tehnilise mehaanika* loengukonseptist.)

Diferentsiaal- ja integraalseosed lauskoormuse intensiivsuse ja sisejõudude vahel

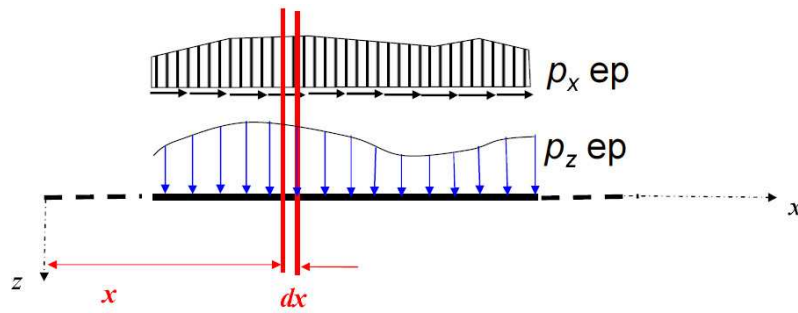

Joonis 1.14: Diferentsiaal- ja integraalseosed — lauskoormuse intensiivsus
(Joonis on pärit prof. A. Klausoni *Tehnilise mehaanika* loengukonseptist.)

$$\frac{dN}{dx} = N' = -p_x, \quad N(x) = N(a) - \int_a^x p_x(x) dx, \quad (1.16)$$

$$\frac{dQ_z}{dx} = Q'_z = -p_z, \quad Q_z(x) = Q_z(a) - \int_a^x p_z(x) dx, \quad (1.17)$$

$$\frac{dM_y}{dx} = M'_y = Q_z, \quad M_y(x) = M_y(a) - \int_a^x Q_z(x) dx. \quad (1.18)$$

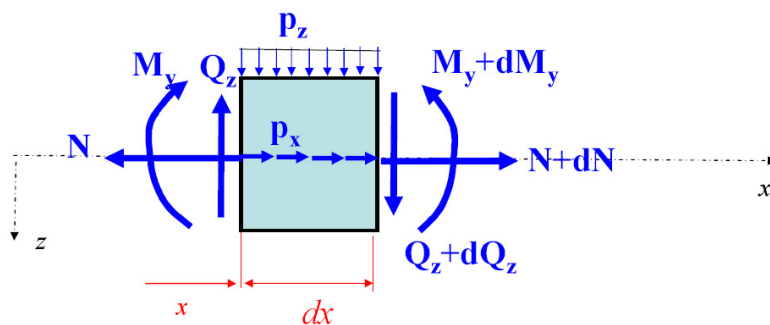

Joonis 1.15: Diferentsiaal- ja integraalseosed — sisejõud
(Joonis on pärit prof. A. Klausoni *Tehnilise mehaanika* loengukonseptist.)

Lõikemeetod, pinged varda ristlõikes

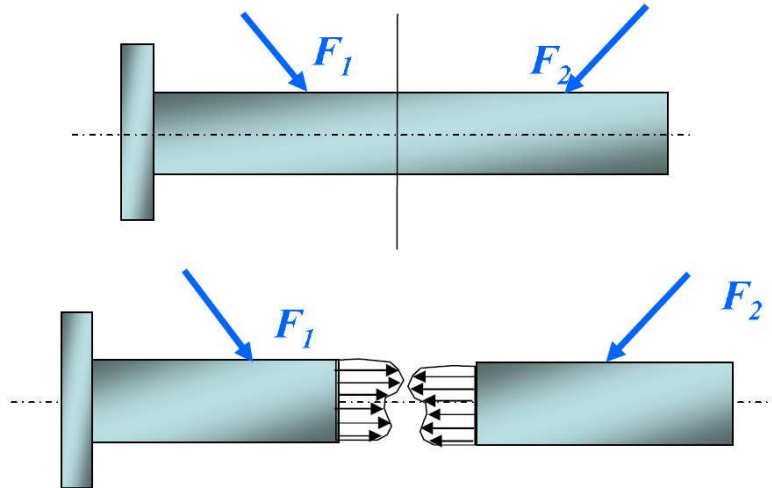

Joonis 1.16: Lõikemeetod ja pinged varda ristlõikes
(Joonis on pärit prof. A. Klausoni *Tehnilise mehaanika* loengukonspektist.)

Pinged varda punktis. Vaatleme varda punkti K , mida läbib pind normaalliga \mathbf{n} . Seal mõjub pingevektor \mathbf{p} . Viimane omab normalkomponenti σ_x ja tangentsiaalkomponente τ_{xy} ja τ_{xz} .

- σ_x — normaalpinge — märgireegel analoogne pikijõuga
- τ_{xy} ja τ_{xz} — nihkepinge ehk tangentsiaalpinge — märgireegel analoogne põikjõuga

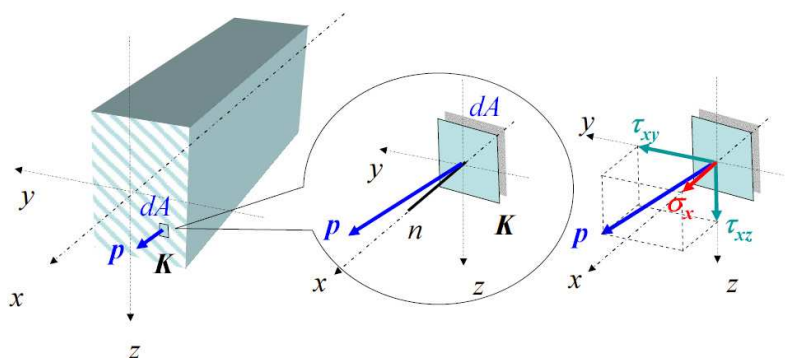

Joonis 1.17: Pinge varda punktis
(Joonis on pärit prof. A. Klausoni *Tehnilise mehaanika* loengukonspektist.)

Normaalpinge σ

Sisepinna normaali sihilist komponenti nimetame **normaalpingeks**. Normaalpinget tähistame σ_x , kus x on sisepinna normaali siht.

Tõmbepinge +
Survepinge -

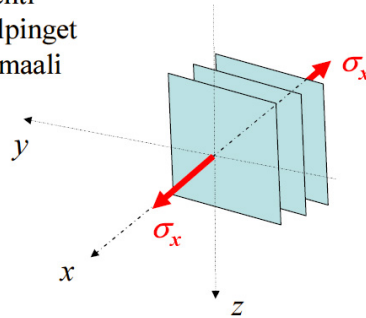

Joonis 1.18: Normaalpinge
(Joonis on pärit prof. A. Klausoni *Tehnilise mehaanika* loengukonspektist.)

Tangentsiaalpinge τ

Sisepinna puutuja sihilisi komponente nimetame **tangentsiaalpingeteks**. Tangentsiaalpinget tähistame τ_{xy} , kus x on sisepinna normaali siht ja y – pinge siht.

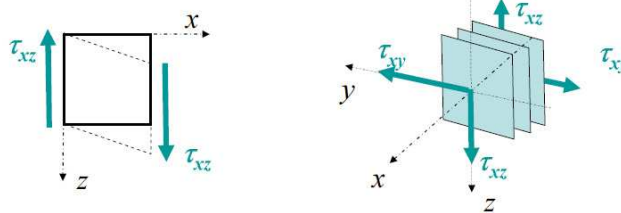

Tangentsiaalpinge (**nihkepinge**) iseloomustab jõudude intensiivsust, mis püüavad sisepinnaga paralleelseid materjalikihte omavahel nihutada. **Positiivne nihkepinge** mõjub positiivsel sisepinnal telgede positiivses suunas. Joonisel on toodud positiivsed nihkepinged.

Joonis 1.19: Nihkepinge
(Joonis on pärit prof. A. Klausoni *Tehnilise mehaanika* loengukonspektist.)

Normaaldeformatsioon (normaalmoone)

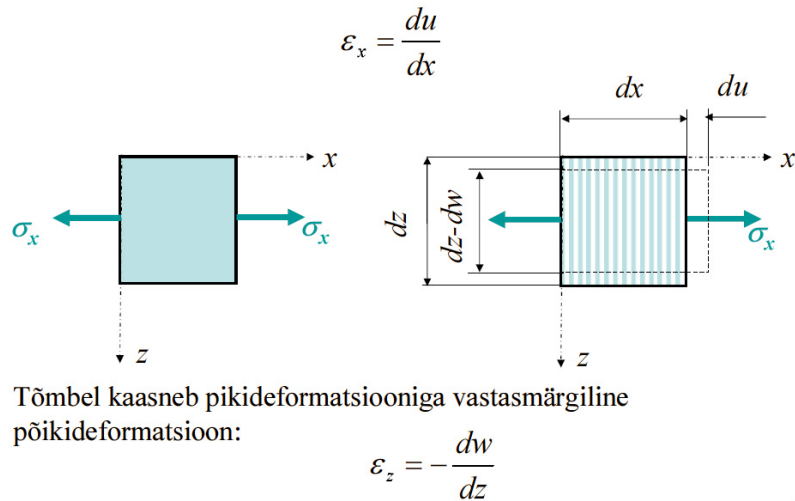

Joonis 1.20: Normaaldeformatsioon: $\sigma > 0$
(Joonis on pärit prof. A. Klausoni *Tehnilise mehaanika* loengukonseptist.)

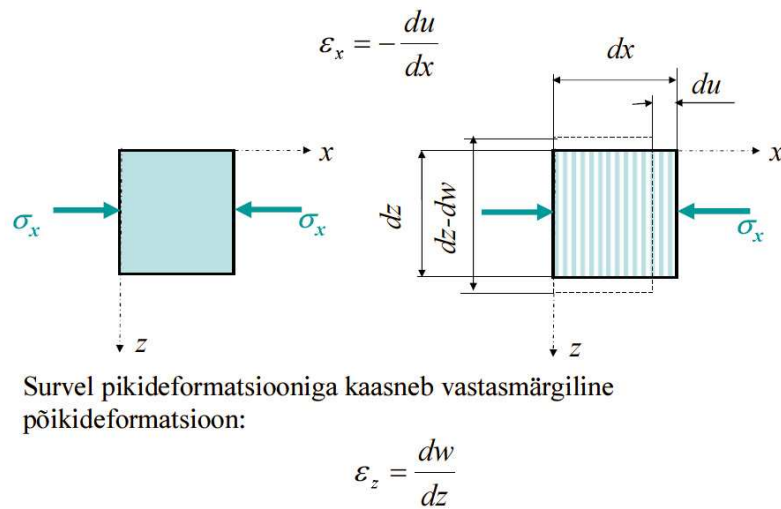

Joonis 1.21: Normaaldeformatsioon: $\sigma < 0$
(Joonis on pärit prof. A. Klausoni *Tehnilise mehaanika* loengukonseptist.)

Nihkedeformatsioon ehk nihe ehk nihkemoone

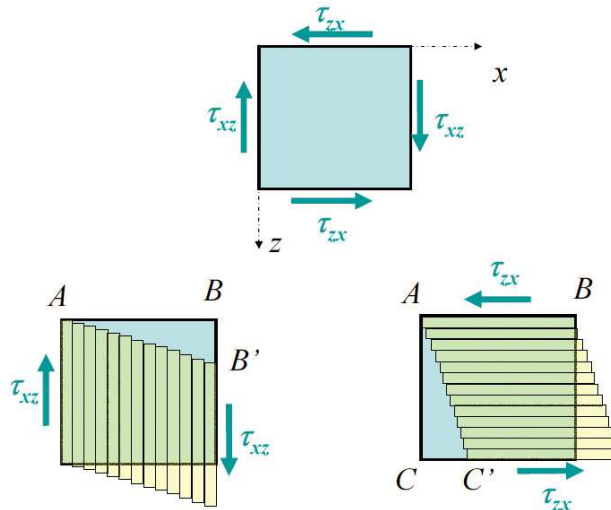

Joonis 1.22: Nihkedeformatsioon

(Joonis on pärit prof. A. Klausoni *Tehnilise mehaanika* loengukonseptist.)

Kuna tangentsiaalpinged τ_{xz} ja τ_{zx} mõjuvad ainult koos, siis kirjeldatakse elementaarristtahuka kogu deformatsiooni osanihete summana:

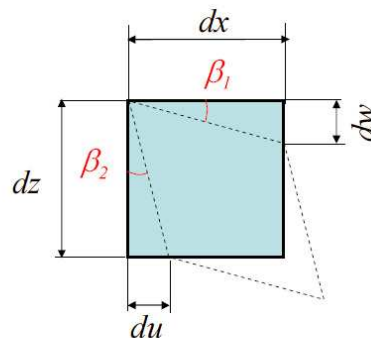

$$\gamma_{xz} = \gamma_{zx} = \omega_{xz} + \omega_{zx} = \tan \beta_1 + \tan \beta_2 = \frac{dw}{dx} + \frac{du}{dz} \approx \beta_1 + \beta_2$$

See summa on **suhteline nihkedeformatsioon** ehk **nihkemoone**.

Joonis 1.23: Nihkedeformatsioon

(Joonis on pärit prof. A. Klausoni *Tehnilise mehaanika* loengukonseptist.)

Elastsuskonstandid:

- E — Youngi moodul ehk (normaal)elastsusmoodul;
- G — nihkeelastsusmoodul;
- ν — Poissoni tegur;
-

$$G = \frac{E}{2(1 + \nu)} \quad (1.19)$$

Pingete ja deformatsioonide (moonete) vahelised seosed:

$$\varepsilon_x = \frac{\sigma_x}{E}, \quad \gamma_{xy} = \frac{\tau_{xy}}{G}, \quad \gamma_{xz} = \frac{\tau_{xz}}{G}, \dots, \quad \varepsilon_y = \varepsilon_z = -\nu\varepsilon_x \quad (1.20)$$

Deformatsioonienergia Vaatleme vedru, mille elastsusjõu moodul $F = kx$.

- Elastsusjõu elementaartöö $dW = Fdx = kx dx$
- Elastsusjõu töö lõplikul deformatsioonil ongi võrdne vedru deformatsioonil «tekkinud» potentsiaalse energiaga

$$U = W = \int_0^{x_1} dW = \int_0^{x_1} kx dx = \frac{kx_1^2}{2}. \quad (1.21)$$

Analoogiliselt vedruga leitakse elastsel deformatsioonil akumulatsioonitihedusi. Viimane esitatakse tavaliselt energia tihedusena. Näiteks

$$u_\sigma = \frac{dU}{dV} = E \frac{\varepsilon_x^2}{2} = \frac{\varepsilon_x \sigma_x}{2} = \frac{\sigma_x^2}{2E}, \quad u_\tau = \frac{dU}{dV} = G \frac{\gamma_{xy}^2}{2} = \frac{\gamma_{xy} \tau_{xy}}{2} = \frac{\tau_{xy}^2}{2G} \quad (1.22)$$

ja summaarne deformatsioonienergia tihedus

$$u = u_\sigma + u_\tau. \quad (1.23)$$

Seos pingete ja sisejõudude vahel

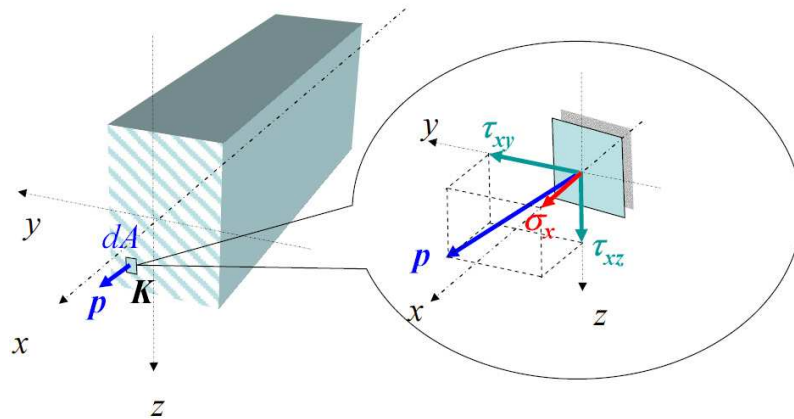

Joonis 1.24: Pinged varda ristlõike elementaarpinnal dA .
(Joonis on pärit prof. A. Klausoni *Tehnilise mehaanika* loengukonseptist.)

$$N = \int_A \sigma_x dA; \quad Q_y = \int_A \tau_{xy} dA; \quad Q_z = \int_A \tau_{xz} dA; \quad (1.24)$$

$$M_y = \int_A z \sigma_x dA; \quad M_z = \int_A y \sigma_x dA; \quad T = \int_A (y \tau_{xz} - z \tau_{xy}) dA. \quad (1.25)$$

Pikkepinge

$$\sigma_x = \frac{N}{A} \quad (1.26)$$

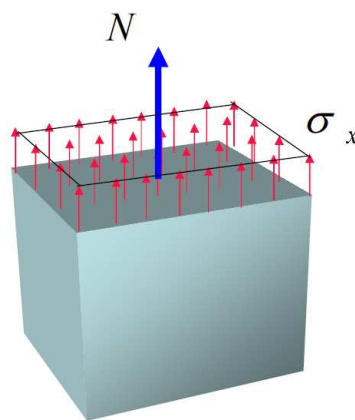

Joonis 1.25: Pikkepinge
(Joonis on pärit prof. A. Klausoni *Tehnilise mehaanika* loengukonseptist.)

Paindepinge

$$\sigma_x = \frac{M_y z}{I_y} \quad (1.27)$$

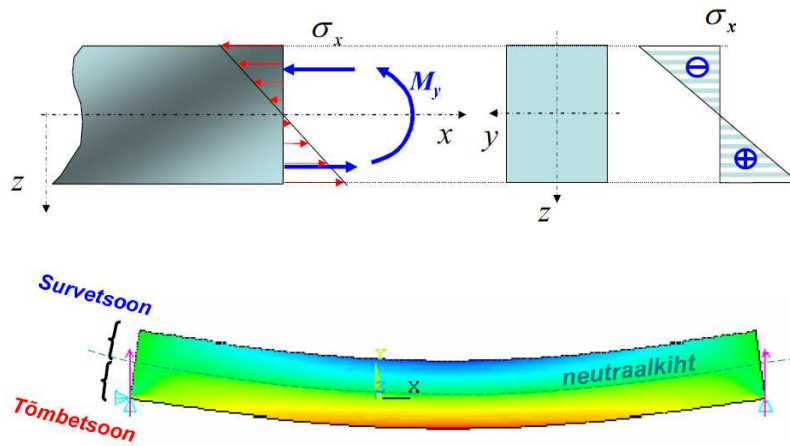

Joonis 1.26: Paindepinge

(Joonis on pärit prof. A. Klausoni *Tehnilise mehaanika* loengukonspektist.)

Nihkepinge ehk lõikepinge

$$\max \tau_{xz} = \frac{3 Q_z}{2 A} \quad (1.28)$$

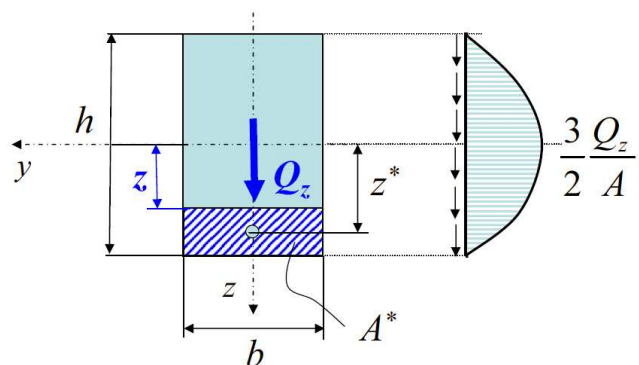

Joonis 1.27: Lõikepinge

(Joonis on pärit prof. A. Klausoni *Tehnilise mehaanika* loengukonspektist.)

Pinguste liigid

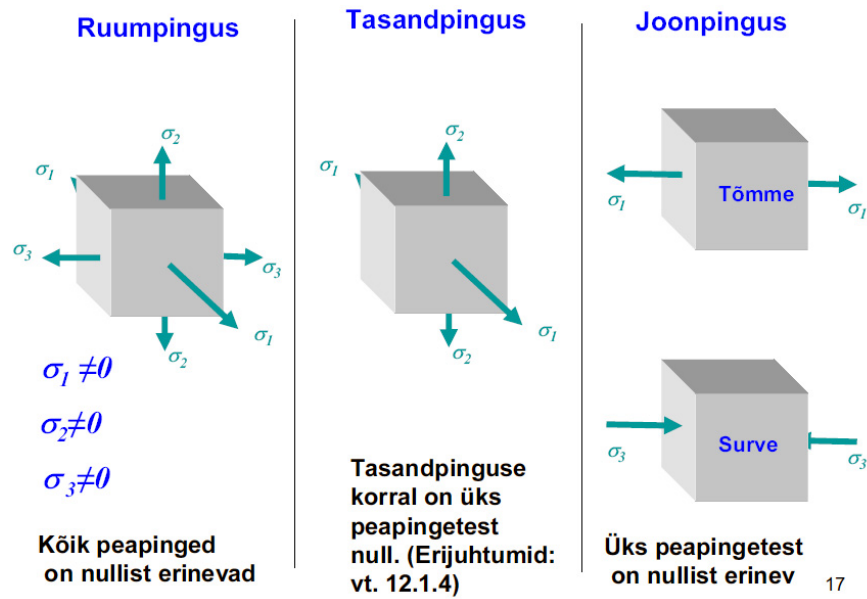

Joonis 1.28: Pinguste liigid

(Joonis on pärit prof. A. Klausoni *Tehnilise mehaanika* loengukonspektist.)

Varda põhideformatsioonid.

Erinevad sisejõud põhjustavad vardas erinevaid deformatsioone, siirdeid ja pöördeid.

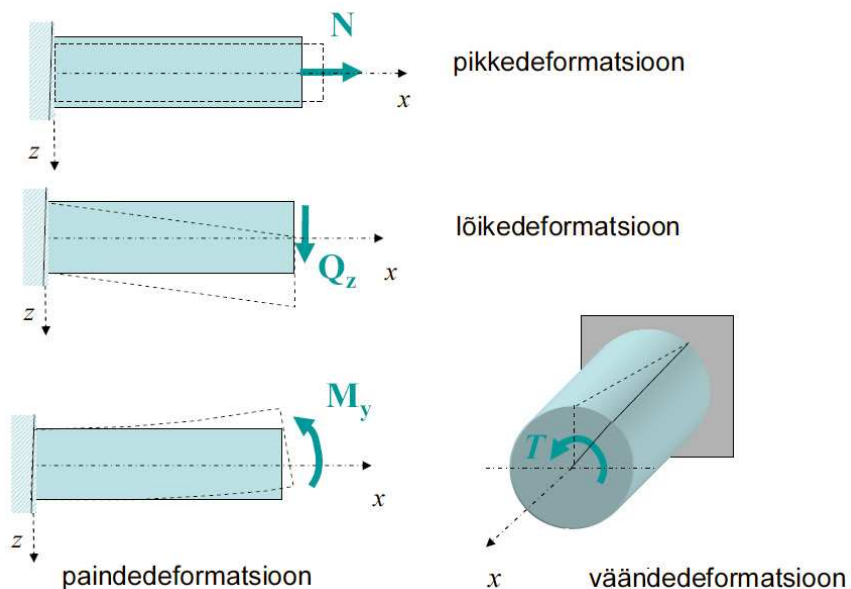

Joonis 1.29: Varda põhideformatsioonid

(Joonis on pärit prof. A. Klausoni *Tehnilise mehaanika* loengukonspektist.)

Surutud sirge saleda varda stabiilsus.

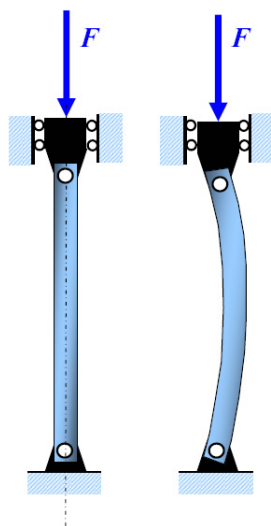

Joonis 1.30: Varda nõtkes ja stabiilsuse kadu
(Joonis on pärit prof. A. Klausoni *Tehnilise mehaanika* loengukonspektist.)

Kriitiline jõud – vähim jõud, mille juures on võimalik stabiilsuse kadu.

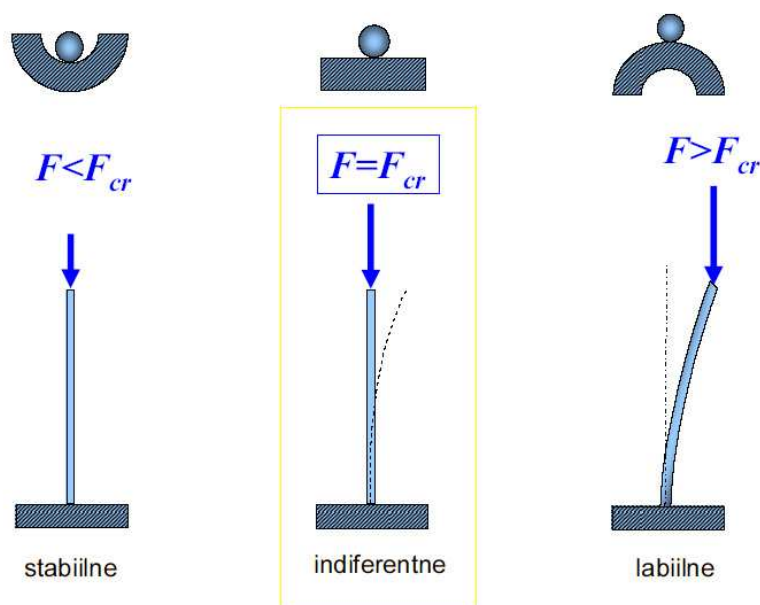

Joonis 1.31: Kriitiline jõud ja stabiilsuse kadu
(Joonis on pärit prof. A. Klausoni *Tehnilise mehaanika* loengukonspektist.)

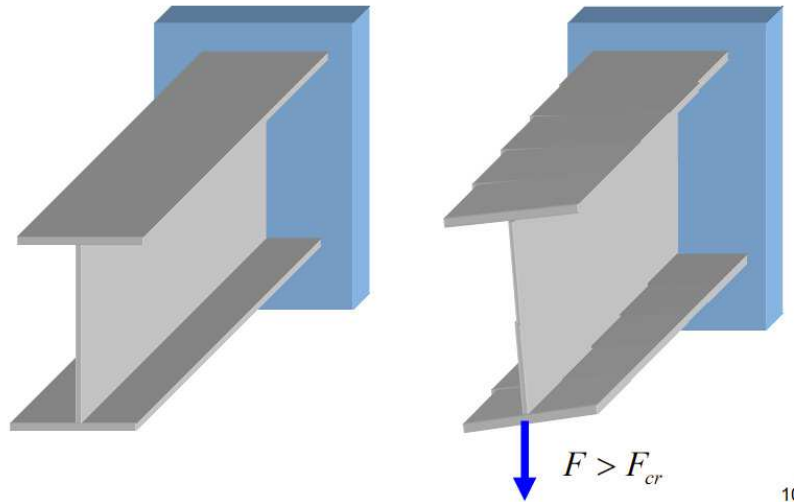
Stabiilsuse kadu paindel ja kiive

Joonis 1.32: Kiive

(Joonis on pärit prof. A. Klausoni *Tehnilise mehaanika* loengukonseptist.)*Dünaamiline koormus*

- Inertsjõud, D'Alembert'i printsiip, kvaasistaatilised ülesanded
- Võnkumine
- Lõök

Alajaotuse 1.3 kokkuvõte

- Kuna tugevusõpetus põhineb lineaarsel elastsusteoorial, siis on neil kahel ainel väga palju ühist — materjalid on lineaarselt elastsed, homogeenid, isotroopsed; kehtib Saint Venant'i printsiip², jne.
- Teisest küljest aga on tugevusõpetuse puhul tegu maksimaalselt lihtsustatud teooriaga — seega leiavad paljud probleemid elastsusõpetuses käsitlemist pisut vähem lihtsustatud kujul. Näiteks talade paine.
- Mõned järgnevates peatükkides uuritavad probleemid pole aga üldse tugevusõpetuse uurimisobjektiks, näiteks plaadid.

²Koormuse rakenduskohast piisavalt kaugel ei sõltu pinge koormuse iseloomust (rakendusviisist).

1.4 Elastsusõpetuse ülesanded

Elastsusõpetuse põhiülesandeks on elastses kehas välismõjude toimetel tekkivate pingete ja deformatsioonide määramine.

- Elastsusõpetuse meetodid
 - võimaldavad lahendada ülesandeid, mida pole tugevusõpetuse meetoditega võimalik lahendada;
 - võimaldavad hinnata tugevusõpetuses saadud lahendite täpsust.
- Käesolevas kursuses vaadeldakse
 - välismõjudena vaid välisjõudusid;
 - lineaarset ehk klassikalist elastsusõpetust (elastsusteooriat).
 - * pingete ja deformatsioonide vahelised seosed on lineaarsed ✓
 - * siirded (ehk paigutised) on väikesed võrreldes kehade joonmõõtmetega ning suhtelised deformatsioonid (suhtelised pikenemised ja nihkenurgad) on väikesed võrreldes ühega.

1.5 Klassikalise elastsusteooria põhieeldused ja põhihüpoteesid

Uurimisobjekt: ideaalselt (täielikult) elastne keha.

- *Ideaalselt elastne keha* taastab täielikult oma algse kuju ja mahu pärast välisjõudude mõju kõrvaldamist.
 - Defineeritakse nn. *algolek*: välisjõudude puudumisel puuduvad kehas pinged ja deformatsioonid.

Hüpoteesid ja eeldused

- *Pidevuse hüpotees*: eeldame, et uuritavad tahked kehad koosnevad ainest, mis täidab ruumi pidevalt
 - Keha mistahes mahus puuduvad tühimikud või katkevused.
- Eeldatakse, et ideaalselt elastne keha on *homogeenne*.
 - Pinge–deformatsiooni seosed on kõigis keha punktides samad.

- Eeldatakse, et ideaalselt elastne keha on *isotroopne*.
 - Keha elastsed omadused on samad kõigis suundades.
- *Superpositsiooni printsiip* ehk *jõudude mõju sõltumatus printsiip*.
 - Lineaarne teooria: lineaarsed seosed ja väikesed deformatsioonid
 - * Selle asemel, et uurida jõusüsteemi tervikmõju kehale võib uurida iga üksikjõu mõju eraldi ja tulemused liita. Teisisõnu, lineaarsetes elastsusteoorias loetakse erinevate lahendite summa alati lahendiks.
- *Saint Venant'i printsiip*. Kaks sõnastust:
 1. Tasakaalus olevate jõudude rakendamine mingil väikesel keha osal kutsub esile vaid lokaalseid pingeid rakenduskoha lähiümbruses (Joon. 1.33).
 2. Koormuse rakenduspunktist piisavalt kaugel ei sõltu pinged oluliselt koormuse rakendusviisist, st. jaotusest keha pinnal .

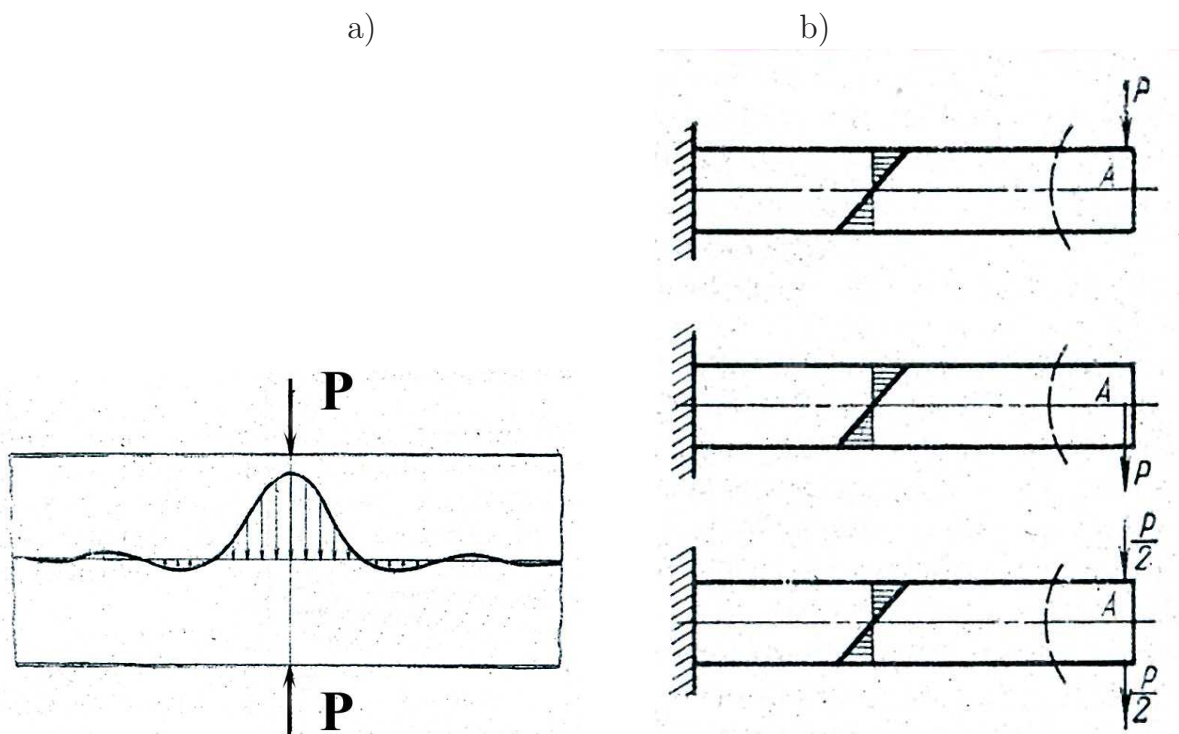

Joonis 1.33: Saint Venant'i printsiip: a) kahe taskaalus olava jõu poolt põhjustatud normaalpingete epüür; b) kolm erineval jaotunud koormust, millel on sama peavektor.

Sisukord

Eessõna	1
1 Sissejuhatus	3
1.1 Elastsusõpetus	4
1.2 Mehaanika harud	6
1.2.1 Jäiga keha mehaanika	7
1.2.2 Pideva keskkonna mehaanika	8
1.2.3 Tehniline mehaanika	9

1.3 Ülevaade tehnilise mehaanika põhimõistetest, hüpoteesidest ja võrranditest	10
1.3.1 Staatika	10
1.3.2 Tugevusõpetus	24
1.4 Elastsusõpetuse ülesanded	50
1.5 Klassikalise elastsusteooria põhieeldused ja põhihüpoteesid	51
